

Gewichtsverteilung

- W1 = 360 kg
- W2 = 330 kg
- W3 = 530 kg
- W4 = 430 kg

Schaltschrank

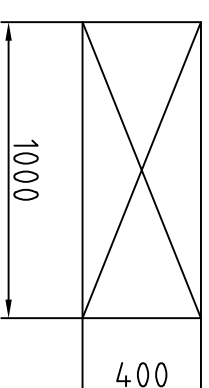
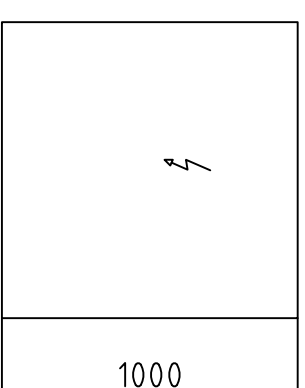

Vakuumpumpe

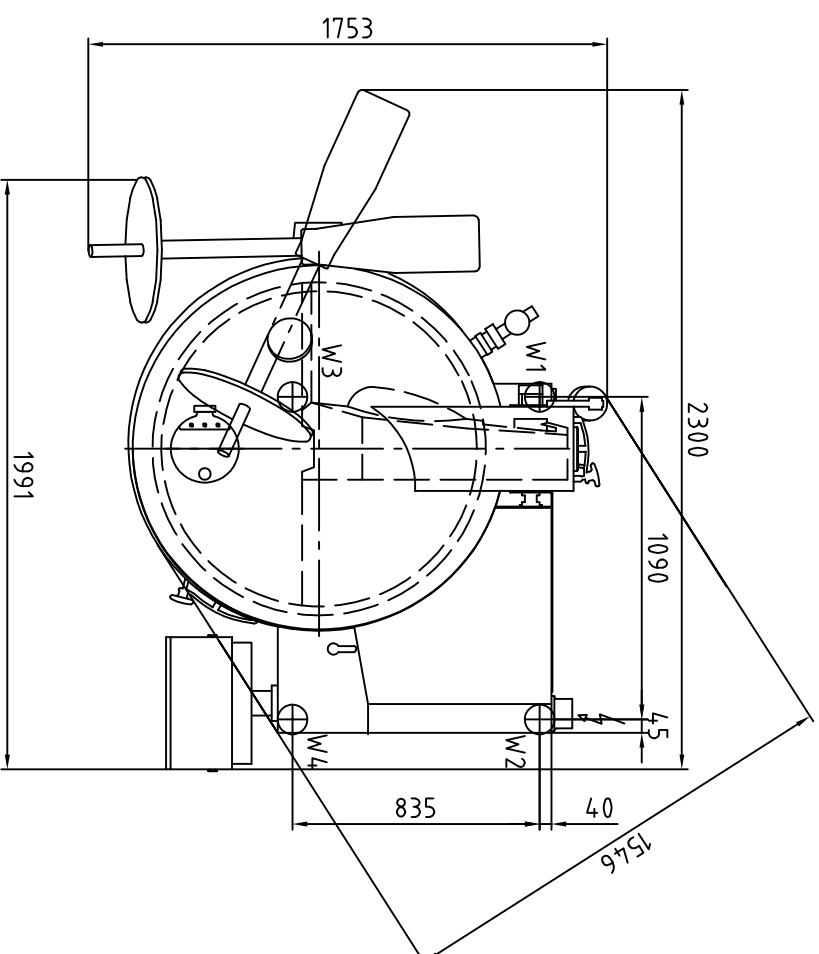
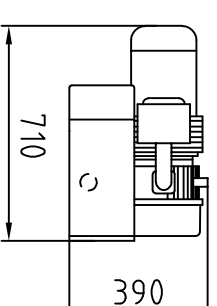
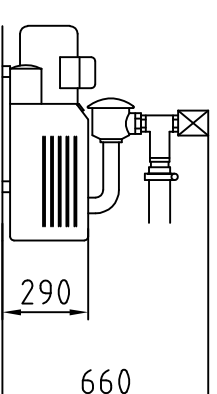

Elektrische Daten / electrical data	
Nennleistung / rated power	[kW]
Nennstrom / rated current	[A]
Sicherungsträger / fuse	[A]
Zuleitungsquerschnitt / feed pipe cross section	[mm <sup>2</sup> Cu]
	64
	131
	125
	50

Name	Datum	Maßst.	Ges.Gew.[kg]	Benennung:
SRED	06.02.2017	1:25		K0136-00001

MASCHINENFABRIK LASKA GES.M.B.H.  
4050 TRAUUN/AUSTRJA, MAKARTSTRASSE 60  
TELEFON (07229) 606-0



Ersatz für:  
Maße ohne Toleranz-  
angabe nach DIN 716sm-1  
Urheber- und Schutzrechte dieser  
Pläne bleiben uns vorbehalten.  
Vervielfältigung und Weitergabe nur  
durch unsere schriftliche Zustimmung.

Zeichnungs-Nr.  
mit Auswerfer

Blatt  
-  
B1  
17.12.2008